

[www.olielamp.nl](http://www.olielamp.nl)



## Gebruiksaanwijzing Vapalux druklantaarn M320

Gebruik voor de Vapalux druklamp alleen extra gezuiverde petroleum van de klasse A III met een vlampunt van hoger dan 60 °C. Zie ook de bijgevoegde data sheet brandstoffen of op de website [www.olielamp.nl](http://www.olielamp.nl)



Gebruik **nooit** voor uw veiligheid en om schade aan de lamp te voorkomen, geurpetroleum, lampolie, benzine of dergelijke licht ontvlambare brandstoffen.

Bij gebruik van de verkeerde brandstof verliest u uw recht op garantie.

- Plaats de lamp op een stabiele ondergrond en zorg dat er voldoende luchttoevoer (ventilatie) is voor de verbranding in de lamp! Bij voorkeur in de openlucht.
- De zwarte kap van de lamp wordt heet, denk aan brandgevaar voor u en de omgeving.
- Laat de lamp nooit alleen (zonder toezicht) branden.
- Voorkom dat kinderen de lamp kunnen aanraken.
- De druk na elk gebruik volledig afblazen.



Pas op voor koolmonoxidevergiftiging bij onvoldoende luchttoevoer (ventilatie) van de lamp omgeving, b.v. tent. Koolmonoxidevergiftiging of beter bekend als kolendampvergiftiging is zeer gevaarlijk voor uw gezondheid!



Pas op, wordt heet!



### Het aansteken van de lamp:

- Controleer of er genoeg petroleum in de tank zit.  
In de tank van de lamp gaat maximaal 1 liter petroleum dat geeft circa 10 uur licht
- Controleer of het gaskousje heel en zonder gaten is.  
Deze controle is noodzakelijk om lampglasschade te voorkomen
- Draai de ontluchtingsnippel open .
- Draai de zwarte knop van regelaar tot ' V ' naar beneden gericht staat.
- Vul het spiritusbakje tot net onder de rand met spiritus en steek het aan.



### **Pas op, laat de lamp nu met rust, niet meer verplaatsen of stoten!**

Bij het niet opvolgen van deze waarschuwing, loopt u het risico dat er brandende spiritus uit het spiritusbakje loopt met alle gevolgen van dien.

- Zodra de vlam van de brandende spiritus zakt ( na ca. 3 minuten) draait u de ontluchtingsnippel dicht en pomp ongeveer 4 slagen met de pomp.
- De gaskous ontsteekt met een zachte plof.
- Na 30 seconde geeft u nog 15 tot 25 slagen met de pomp, dit is afhankelijk van het petroleum niveau in de tank. U ziet bij elke slag met de pomp de lichtopbrengst verbeteren.
- De lamp gaat nu op volle kracht branden en geeft een helder wit licht met een regelmatig sissend geluid.
- Door het petroleumverbruik van de lamp, zakt de druk in de tank. U merk dat, doordat de lichtopbrengst van de lamp minder wordt, en het licht gaat pulsen. Door bij te pompen gaat de lamp weer op volle kracht branden.



**Pas op, indien u de lamp te veel oppompt loopt u grote kans dat de te hoge druk in de tank, de tank en verdamper van de lamp ernstig beschadigd wordt.**

### **Het uitzetten, doven van de lamp.**

- Uitzetten, draai de ontluchtingsnippel open, laat de lucht langzaam ontsnappen uit de tank. De lamp stopt met branden, na meestal een zachte plof te hebben gegeven.
- Draai de zwarte knop van regelaar tot ' V ' naar boven gericht staat.



**Pas op! Nooit de lamp bijvullen of opnieuw aansteken als de lamp nog meer dan handwarm is.**

### **Storingen**

De lamp is gebouwd voor militair gebruik, dat houdt in dat er door de solide bouw van de lamp er weinig storingen kunnen optreden. De voorkomende soorten storingen kunnen zijn:

1. Gaskous is defect, gescheurd en /of gaten, dit is de meest gebruikelijke. In het gebruik is de gaskous aan slijtage onderhevig.
2. Lekkage, brandstof of luchtdruk. Lamp is niet brandend te houden, u moet constant bij pompen of de brandstof stroomt er uit.
3. Verstopte verdamper. De verdamper heeft een levensduur van circa 500 uur, dit is wel afhankelijk van de kwaliteit van de gebruikte petroleum, hoe zuiverder, hoe beter het is voor de levensduur van de verdamper.  
Het kenmerk van een verstopte verdamper is dat de gaskous met een gele gloed oplicht met zwarte vlekken en een sterk verminderde lichtopbrengst, ondanks dat de druk van de lamp goed is.
4. Pomp werkt niet goed.

### **Oplossingen:**

1. Vervang de gaskous, zie de instructie bij lamponderhoud.
2. Vervang het lekkende onderdeel of pakking. Nodig is pakking set, artikelnummer: 41022500 of een pompventiel, artikelnummer:41023000.
3. Vervang de verdamper, artikelnummer:41024000
4. Schroef het pompdeksel los, zie pijl. Verwijder de pompkolf  
Maak het pompleertje schoon met petroleum en maak hem vet met **druppeltje** olie, werk dit niet of het leertje is gescheurd, vervang het pompleertje artikelnummer: 41023500, zie de instructie bij lamponderhoud.

### **Lamponderhoud.**

Vervangen van de gaskous. Artikelnummer: 41024250

- Demonteer de zwarte kap met brander, door de twee handschroeven aan de zijkant van de zwarte kap los te draaien en daarna de kap van de lamp te halen.
- Verwijder alle oude gaskousresten, en maak de binnenkant van zwarte kap en brander schoon, vergeet de gaatjes van de brander niet.

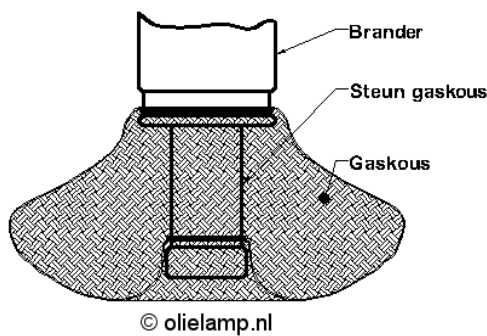

Figuur 1

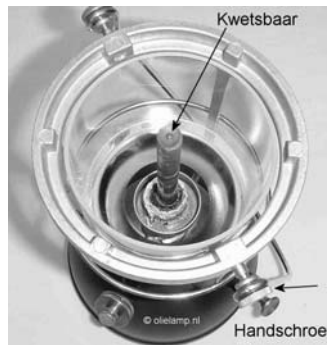

Figuur 2



Figuur 4

- Draai tegen de klok in, de gaskoussteun los, zie figuur 1.
- Schuif een nieuwe gaskous over het randje van de brander, doe dit voorzichtig zodat u de gaskous niet beschadigt.
- Draai met de klok mee, de gaskoussteun weer in de brander, **hand vast!**
- De gaskous heeft nu het uiterlijk van het bovenstaande plaatje, figuur 1.
- Monteer de zwarte kap weer in de lamp, denkt u er aan dat u met de gaskoussteun niet tegen de kop van de verdamper stoot, zie figuur 2.
- Draai de handschroeven van de lamp weer vast zodat de zwarte kap weer vast zit.
- U kunt nu beginnen met de normale procedure "Het aansteken van de lamp". Bij het voor de eerste keer aansteken van de lamp zal hij flink roken, dit is normaal. Nadat de gaskous afgebrand is verdwijnt de rook. Binnen twee minuten nadat de lamp op zijn werkdruk is, zal de kleur van de gaskous veranderen van zwart naar wit en de vorm zal mooi rond peervormig worden, zie figuur 3.
- Denkt u eraan dat de gaskous die bedrijfsklaar is zeer kwetsbaar is, raak hem dus niet aan!

#### Vervanging van de verdamper, artikelnummer:41024000.

- Demonteer de zwarte kap met brander, door de twee handschroeven aan de zijkant van de zwarte kap los te draaien en daarna de kap van de lamp te halen.
- Verwijder het glas, support ring en het spiritusbakje.
- De verdamper is nu volledig zichtbaar en klaar voor demontage.
- Voor de demontage heeft u een combinatietang nodig.
- Plaats het waterpomp gedeelte van de tang om de voet van de verdamper en draai tegen de klok in een halve slag. De verdamper zit nu zo los dat u hem met de hand los kan draaien uit de kop van de regelaar
- Pak een nieuwe verdamper uit de verpakking en verwijder met petroleum het beschermvet. Wees voorzichtig met de reinigingsnaald met veer die in de verdamper zit, dat hij niet eruit valt of beschadigd wordt.
- Plaats de nieuwe verdamper op de regelaar en draai hem met de klok mee hand vast.
- Pak de combinatietang, plaats hem voorzichtig met een stukje karton er tussen op het gekartelde gedeelte van de verdamper en draai hem  $\frac{1}{4}$  slag vaster
- Draai de zwarte knop van regelaar tot 'V' naar boven gericht staat, controleer met uw vinger of u de reinigingsnaald voelt op de top van de verdamper.
- Monteer de lamp weer in omgekeerde volgorde.

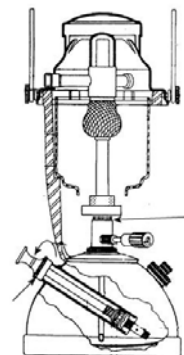

#### Vervanging van het pompventiel, artikelnummer:41023000.

- petroleum uit het reservoir verwijderen.
- Pompkolf demonteren door de moer zie pijl tegen de klok in los te draaien
- Verwijder de pompkolf
- Pompventiel met een lange goed passende schroevendraaijer uit de pompbodem uitdraaien.
- Lamp zijwaarts kantelen zodat het ventiel eruit kan vallen.
- Eventueel rubberafdichting op de pompbodem verwijderen.
- Het nieuwe ventiel met rubberafdichting in de pompbodem plaatsen en vastschroeven. Denkt u eraan dat het begin van het vastschroeven makkelijk moet gaan, zoniet, dan zit het pompventiel scheef in de schroefdraad. Bij doorschroeven vernielt u de pompbodem, waardoor de vervanging van de tank noodzakelijk is, met als gevolg hoge kosten!
- montage van de pompkolf in omgekeerde volgorde uitvoeren

Verwisselen van het pompleertje, artikelnummer: 41023500

- Pompkolf demonteren door de moer zie pijl tegen de klok in los te draaien.
- Verwijder de pompkolf
- De moer van de pompkolf afschroeven, verbruikte pompleertje verwijderen en een nieuwe plaatsen.
- Montage in omgekeerde volgorde.

Toebehoren voor de Vapalux druklamp

Bovenreflector Het reflectorscherm veroorzaakt niet alleen een extra optische meerwaarde van de lamp, hij verdeelt bovendien het licht automatisch naar onderen en beschermt de ogen doeltreffend tegen verblinding.

### **Onderhoud door olielamp.nl**

Een grote onderhoudsbeurt voor uw Vapalux druklantaarn.

- Hierbij wordt de lamp geheel nagezien en gecontroleerd op juiste werking.
- Defecte onderdelen worden in overleg vervangen.
- Naast de factuur ontvangt u een rapport van de verrichte werkzaamheden en eventuele bemerkingen
- Bij een Vapalux lamp dient om de 500 branduren de verdamper vervangen te worden. Het groot onderhoud van de lamp is dus inclusief vervanging van de verdamper.
- Inclusieve een korte handleiding voor het ontsteken van de lamp.

Hierna kunt u weer vrij en onbevangen gebruik maken van uw lamp.



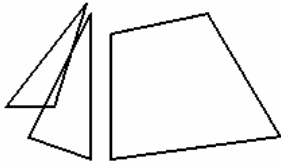

www.olielamp.nl



## Vapalux druklantaarn M320

Artikelnummer: 41021000

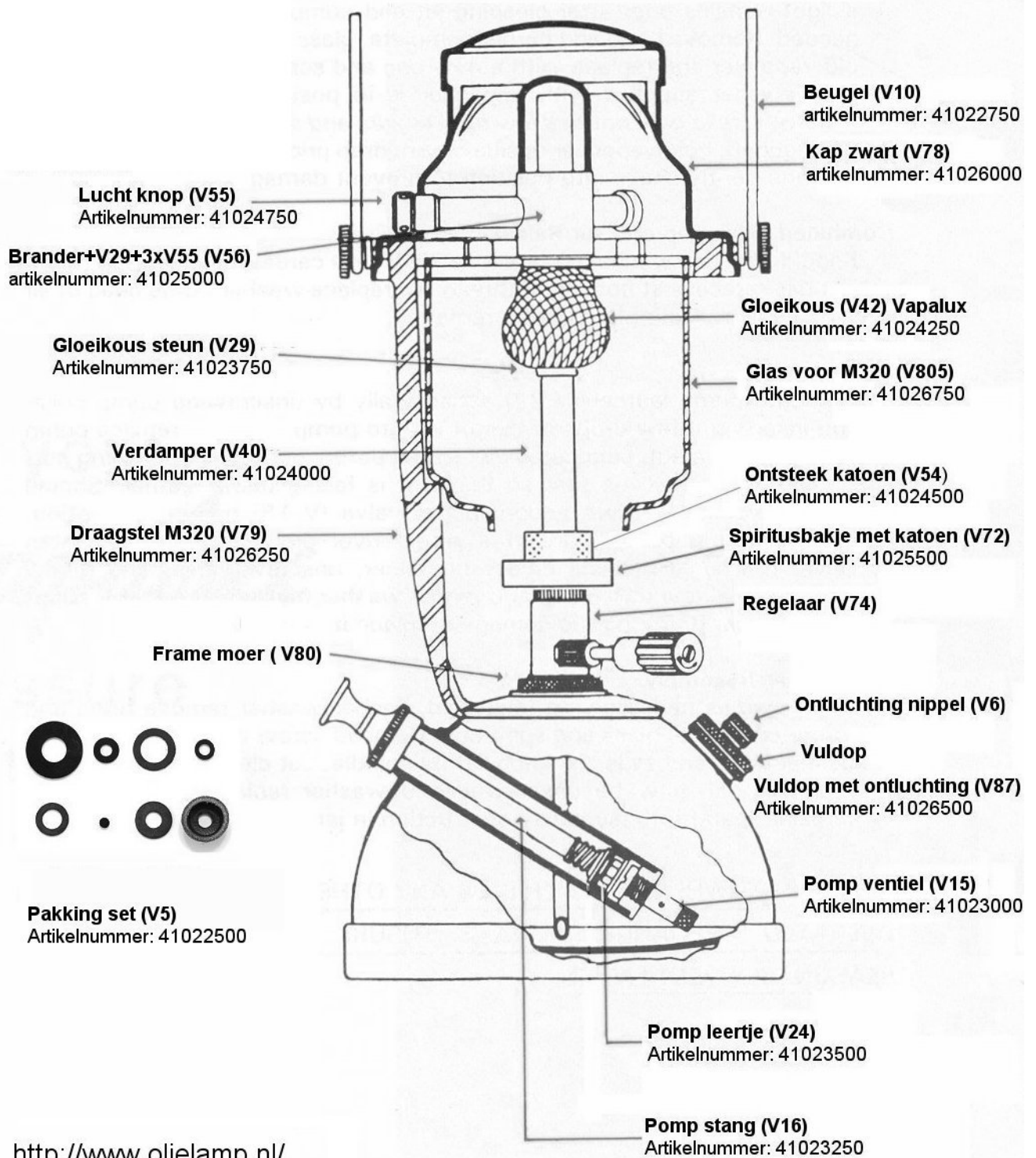

<http://www.olielamp.nl/>